

主軸台周りの 作業性UP!

『主軸台周りの作業性を向上させたい』との声があります。
主軸寸動スイッチを主軸台へ**後付設置**する事で可能です。

チャック等の治具交換作業、ケレ位置の調整他、主軸寸動が必要な時、
操作盤位置へ移動する必要がなくなり、**主軸台周りの作業性・操作性が向上**
します。是非、この機会にご検討ください。

主軸寸動スイッチ主軸台へ追加設置

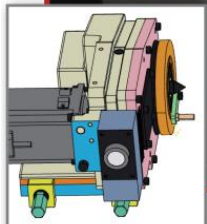
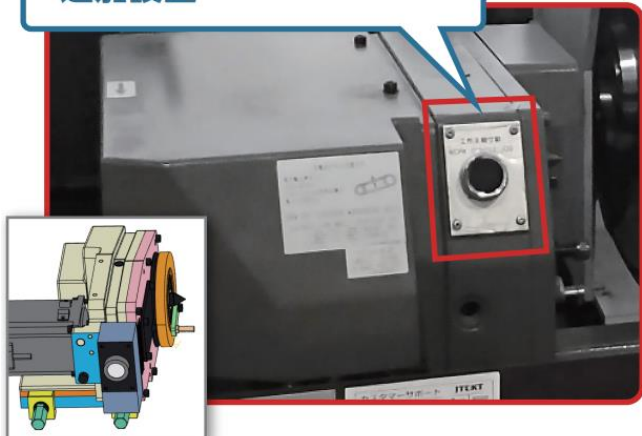

GL3の時はBox追加

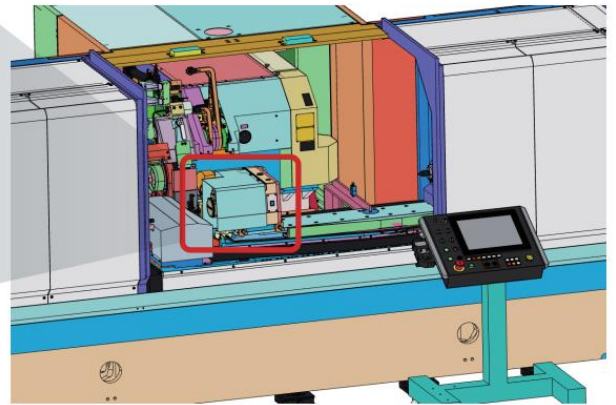

商品NO.	項目	内容	対象機種	定価(円) 改造費含む
G712AJ	主軸寸動スイッチ 主軸台へ追加設置	主軸寸動スイッチを 主軸台へ追加設置します	GL3S, GL3S II GL3S III, GL3i	下記に お問合せ 下さい
G712AM			GL4S, GL4S II GL4S III, GL4i	
各項目共通現地工事		1台工事×1名	工事期間 1日 (操作説明含む)	

※ G700AY(対象機種GL3シリーズ)は、スイッチボックスが追加になります。仕様により取付位置が異なります事ご了承ください。
※ 本仕様につきましては、予告なく変更する事があります。

本件に関するお問合せ先

(株)ジェイテクト カスタマーサポート部 お客様相談センター TEL:0566-25-5161 <https://www.jtekt.co.jp>



メルマガの
登録はこちら



お見積の
お問合せはこちら

JTEKT
株式会社ジェイテクト

2023年7月
株式会社ジェイテクト
カスタマーサポート部
No. CS1013J-0a

工作機械・システム事業本部

見積依頼シート

ご希望のお客様へ

右のQRコードからアクセスできる「各種 お見積のお問合せ」、又は下記“見積り依頼シート”に必要事項ご記入の上ご送信(ご入力)ください。弊社 担当営業よりお見積りご提出させていただきます。



メールの場合は、こちらにお送りください。

⇒ customer-s@jtekt.co.jp

FAXの場合は、こちらに送信願います。

⇒ FAX:0566-25-5469

<主軸寸動スイッチ主軸台へ設置>

ふりがな		ふりがな	
貴社名		ご氏名	
部署名		連絡先	電話番号
		メールアドレス	@
ご住所	〒 -		

お使いになられている機械のジェイテクト機番(必須)	機種	ご注文の商品
記入例：RF--1000 Rから始まるRF,RCなど + 数字4桁	記入例：GL4Pi-50	G712**
-		

ご意見、ご要望

<p>-----</p> <p>-----</p> <p>-----</p> <p>-----</p> <p>-----</p> <p>-----</p> <p>-----</p> <p>-----</p> <p>-----</p> <p>-----</p>	<div style="border: 1px solid black; height: 100px; width: 100%;"></div>
---	--